

A P S T I P R I N Ā T S
Iepirkumu komisijas
2011.gada 22.jūlija sēdē
protokols Nr.1

**PUBLISKĀ IEPIRKUMA
„DATORGALDU UN DATORKRĒSLU IEGĀDE”**

NOLIKUMS

IEPIRKUMA IDENTIFIKĀCIJAS NUMURS – JAK 2011/1

2011.gada 22.jūlijs

1. VISPĀRĪGĀ INFORMĀCIJA

1.1. IEPIRKUMA IDENTIFIKĀCIJAS NUMURS - JAK 2011/1

1.2. PASŪTĪTĀJS:

Jēkabpils Agrobiznesa koledža (turpmāk tekstā – Pasūtītājs)

Reģistrācijas numurs: 90000024474

Adrese: Pasta iela 1, Jēkabpils, LV-5201

Banka: Valsts kase

Kods: TREL22

Konts Nr.: LV32TREL2150229007000

Tālruna Nr.: +371 652 31726

Faksa Nr.: +371 652 31917

e-pasta adrese: koledza@jak.lv.

1.3. IEPIRKUMA PRIEKŠMETS

Iepirkuma priekšmets ir datorgaldu un datorkrēslu iegāde saskaņā ar pielikumā pievienoto Tehnisko specifikāciju.

1.4. LĪGUMA IZPILDES VIETA UN LAIKS

Līguma izpildes vieta: Jēkabpils Agrobiznesa koledža, Pasta iela 1, Jēkabpils.

Iepirkuma priekšmeta izpildes termiņš: līdz 2011.gada 15.augustam.

1.5. PIEDĀVĀJUMA IESNIEGŠANAS UN ATVĒRŠANAS VIETA, DATUMS, LAIKS UN KĀRTĪBA

1.5.1. Ieinteresētās personas piedāvājumus var iesniegt līdz **02.08.2011. plkst. 10:00**, nosūtot piedāvājumu uz faksa Nr.65231917 vai e-pastu koledza@jak.lv. Piedāvājumi, kas iesniegti pēc minētā termiņa, netiks izskatīti. Piedāvājuma oriģināls Pretendentam jānogādā Pasūtītājam 3 (trīs) darba dienu laikā no piedāvājumu iesniegšanas dienas.

1.5.2. Piedāvājumu atvēršanas sanāksme netiek rīkota.

1.6. PIEDĀVĀJUMA DERĪGUMA TERMIŅŠ

1.6.1. Pretendenta iesniegtais piedāvājums ir derīgs, t.i., saistošs iesniedzējam, līdz iepirkuma līguma noslēgšanai, bet ne ilgāk kā 30 dienas, skaitot no iepirkuma nolikumā (turpmāk –Nolikums) noteiktās piedāvājumu atvēršanas dienas.

1.6.2. Ja objektīvu iemeslu dēļ iepirkuma līgumu nevar noslēgt 1.6.1. punktā noteiktajā termiņā, pasūtītājs var rakstiski pieprasīt piedāvājuma derīguma termiņa pagarināšanu.

Ja pretendents piekrīt pagarināt piedāvājuma derīguma termiņu, par to rakstiski paziņo pasūtītājam.

1.7. PIEDĀVĀJUMA NOFORMĒŠANA

1.7.1. Piedāvājums iesniedzams viena eksemplārā. Uz titullapas jābūt norādei: „Piedāvājums iepirkumam „Par datorgaldu un datorkrēslu iegādi” (identifikācijas Nr. **JAK 2011/1**).

1.7.2. Piedāvājums sastāv no trim daļām:

- pretendentu atlases dokumentiem, ieskaitot pieteikumu dalībai iepirkumā;
- tehniskā piedāvājuma- iepirkuma priekšmetu apraksts-specifikācija (skices, attēli, rasējumi u.c.);
- finanšu piedāvājuma.

1.7.3. Piedāvājumā iekļautajiem dokumentiem jābūt skaidri salasāmiem, bez labojumiem.

1.7.4. Piedāvājums jāsatavo latviešu valodā (dokumentiem, kas izsniegti citā valodā, jāpievieno Pretendenta apliecināts tulkojums latviešu valodā).

1.7.5. Pretendents iesniedz parakstītu piedāvājumu. Ja piedāvājumu iesniedz personu grupa, pieteikumu paraksta visas personas, kas ietilpst personu grupā.

1.7.6. Ja piedāvājumu iesniedz personu grupa vai personālsabiedrība, piedāvājumā papildus norāda personu, kas konkursā pārstāv attiecīgo personu grupu vai personālsabiedrību, kā arī katras personas atbildības sadalījumu.

1.7.7. Ja pretendents iesniedz dokumentu kopijas, katra dokumenta kopija jāapliecina normatīvajos aktos noteiktajā kārtībā.

1.7.8. Iesniegtie konkursa piedāvājumi, izņemot Nolikuma 1.5.1. punktā noteikto gadījumu, ir pasūtītāja īpašums un netiek atdoti atpakaļ pretendentiem.

1.8. CITA INFORMĀCIJA

1.8.1. Komisija pilnvarojusi sniegt organizatorisku informāciju par iepirkuma procedūru iepirkuma komisijas vadītāju Annu Aleksejevu, tālrunis 28314322, fakss 5231917. Rakstisku skaidrojumu pieprasījumu par iepirkuma nolikumu ieinteresētā persona var nosūtīt pa faksu 5231917 vai e-pastu: koledža@jak.lv

1.8.2. Iepirkuma komisija pēc ieinteresētās personas rakstiska pieprasījuma sniedz papildu informāciju par iepirkuma nolikumu, ja pieprasījums iesniegts ne vēlāk kā sešas darba dienas pirms piedāvājuma iesniegšanas termiņa beigām. Iepirkuma komisija šo informāciju triju darba dienu laikā pēc pieprasījuma saņemšanas sagatavo un publicē savā Internet mājas lapā (www.jak.lv).

1.8.3. Skaidrojumi par konkursa nolikumu tiek sniegti rakstveidā uz rakstiski saņemta pieprasījuma pamata.

2. INFORMĀCIJA PAR IEPIRKUMU PRIEKŠMETU

2.1. Iepirkuma priekšmets ir datorgaldu un datorkrēslu iegāde saskaņā ar Tehnisko specifikāciju (**2.pielikums**). Iepirkuma priekšmetu skaits norādīts Tehniskajā specifikācijā.

2.2. Pretendents var iesniegt vienu piedāvājuma variantu par visu iepirkuma priekšmetu vai uz datorgaldiem un datorkrēsliem atsevišķi.

2.3. Gadījumā, ja garantijas darbības periodā (2gadi) iepirkuma priekšmets nav izmantojams atbilstoši tā paredzētajām funkcijām, Pretendents bez atlīdzības apņemas novērst darbības kļūmes, ja tas nav iespējams, Pretendentam jāaizstāj bojāto datorgaldu vai datorkrēslu ar līdzvērtīgu saskaņojot ar Pasūtītāju.

3. PRASĪBAS PRETENDENTIEM

3.1. Pretendents (juridiska persona) nav pasludināts par maksātnespējīgu, neatrodas likvidācijas stadijā, tā saimnieciskā darbība nav apturēta vai pārtraukta, vai nav uzsākta tiesvedība par pretendenta darbības izbeigšanu, maksātnespēju vai bankrotu.

3.2. Pretendentam nav nodokļu vai valsts sociālās apdrošināšanas obligāto iemaksu parādi Latvijā vai citā valstī, kur tas reģistrēts.

3.3. Pretendents ir reģistrēts likumā noteiktajā kārtībā un likumā noteiktajos gadījumos.

3.4. Piedāvājumi, kuru iesniedzēji neatbilst 3.1.punktā norādītajām pretendentu atlases prasībām, netiek izskatīti un turpmākajā iepirkuma procedūrā nepiedalās.

4. IESNIEDZAMIE DOKUMENTI

4.1. Pretendenta pieteikums dalībai konkursā, Pieteikumu paraksta pretendenta vadītājs vai vadītāja pilnvarota persona. Pieteikumā norāda pretendenta nosaukumu un rekvizītus, kā arī apliecina:

- ka pretendenta saimnieciskā darbība nav apturēta vai pārtraukta;
- ka visas piedāvājumā sniegtās ziņas par pretendentu un piedāvātajām precēm ir patiesas.

4.2. Komercreģistra vai līdzvērtīgas komercdarbību reģistrējošas iestādes ārvalstīs izdotas reģistrācijas apliecības kopija. Ja pretendents darbojas uz speciāla normatīvā akta pamata, tad jāiesniedz speciālais normatīvais akts.

4.3. Pretendenta piedāvājums netiek izskatīts un pretendents tiek izslēgts no turpmākās dalības piedāvājuma izvērtēšanā, ja nav iesniegts kāds no iesniedzamajiem dokumentiem vai tas neatbilst nolikuma prasībām.

5. FINANŠU PIEDĀVĀJUMS

5.1. Finanšu piedāvājumu sagatavo atbilstoši Nolikumam pievienotajai finanšu piedāvājuma formai (**3.pielikums**).

5.2. Finanšu piedāvājumā summu norāda latos (LVL) bez pievienotās vērtības nodokļa. Atsevišķi norāda līguma kopējo summu, ieskaitot pievienotās vērtības nodokli.

5.3. Visas izmaksas, kas saistītas ar piegādi, nodokļiem un nodevām, kā arī nepieciešamo atļauju saņemšanu no trešajām personām u.c. maksājumi, kas nepieciešami pasūtījuma pilnīgai un kvalitatīvai izpildei, sedz pasūtījuma izpildītājs un tām ir jābūt ietvertām norādītajās cenās.

6. PIEDĀVĀJUMU VĒRTĒŠANA UN PIEDĀVĀJUMA IZVĒLES KRITĒRIJI

6.1. Iepirkuma komisija iepirkumā izvēlas no piedāvājumiem **zemākās cenas piedāvājumu katram iepirkumu priekšmetam (datorgaldiem, datorkrēsliem) atsevišķi**, kas atbilst Nolikuma prasībām un Tehniskajai specifikācijai.

6.2. Piedāvājuma noformējuma, pretendentu atlasī, tehnisko piedāvājumu atbilstības pārbaudi un piedāvājumu vērtēšanu komisija veic slēgtā sēdē.

6.3. Piedāvājumu noformējuma pārbaudes, pretendentu atlases, tehnisko piedāvājumu atbilstības pārbaudes un piedāvājumu vērtēšanas laikā komisija nodrošina piedāvājumu glabāšanu tā, lai pie tiem nevarētu piekļūt personas, kuras nav iesaistītas piedāvājuma noformējuma pārbaudē, pretendentu atlasē, tehnisko piedāvājumu atbilstības pārbaudē un piedāvājuma vērtēšanā.

6.4. Komisijai ir tiesības pieprasīt, lai pretendents precizētu sniegto informāciju, ja tas nepieciešams piedāvājuma noformējuma pārbaudei, pretendentu atlasei, tehnisko piedāvājumu atbilstības pārbaudei, kā arī piedāvājumu vērtēšanai un salīdzināšanai.

6.5. Ja iepirkuma komisijas darba gaitā tiek konstatēts, ka pretendents, iesniedzot piedāvājumu, ir sniedzis nepatiesas ziņas, tas tiek izslēgts no turpmākās dalības iepirkumā.

6.6. Piedāvājuma noformējuma pārbaudei, pretendentu atlasei, tehnisko piedāvājumu atbilstības pārbaudei un piedāvājumu vērtēšanai komisija var pieaicināt ekspertu, kas dod rakstisku atzinumu.

6.7. Ja finanšu piedāvājumā konstatēta aritmētiskā kļūda, to labo atbilstoši Publisko iepirkumu likuma prasībām.

6.8. Ja finanšu piedāvājumā konstatēta aritmētiskā kļūda nodokļu aprēķināšanā, komisija to labo atbilstoši normatīvajos aktos noteiktajai nodokļu aprēķināšanas kārtībai.

6.9. Ja finanšu piedāvājumā konstatētas aritmētiskās kļūdas, kuras bijušas par iemeslu tādas cenas noteikšanai, kas ir ievērojami zemāka, komisija atzīst piedāvājumu par nepamatoti lētu un turpmāk to neizskata.

7. IEPIRKUMA LĪGUMS

7.1. Pasūtītājs slēgs iepirkuma līgumu ar izraudzīto pretendentu, pamatojoties uz Pretendenta iesniegto piedāvājumu.

8. IEPIRKUMA KOMISIJAS TIESĪBAS UN PIENĀKUMI

8.1. Iepirkuma komisijas tiesības:

8.1.1. Pieprasīt, lai Pretendents precizētu informāciju par savu piedāvājumu, ja tas nepieciešams piedāvājumu noformējuma pārbaudei, pretendentu atlasei, piedāvājumu atbilstības pārbaudei, kā arī piedāvājumu vērtēšanai un salīdzināšanai.

8.1.2. Lemt par piedāvājuma noformējuma atbilstību Nolikumā minētajām prasībām.

8.1.3. Normatīvajos aktos noteiktajā kārtībā labot aritmētiskās kļūdas pretendentu finanšu piedāvājumos.

8.1.4. Pieaicināt ekspertu piedāvājumu noformējuma pārbaudē, pretendentu atlasē, piedāvājuma atbilstības pārbaudē un vērtēšanā.

8.1.5. Izvēlēties nākamo visizdevīgāko piedāvājumu, ja izraudzītais pretendents atsakās slēgt nomas līgumu ar Pasūtītāju.

8.2. Iepirkuma komisijas pienākumi:

8.2.1. Nodrošināt iepirkuma procedūras norisi un dokumentēšanu.

8.2.2. Nodrošināt Pretendentu brīvu konkurenci, kā arī vienlīdzīgu un taisnīgu attieksmi pret tiem.

8.2.3. Pēc ieinteresēto personu pieprasījuma normatīvajos aktos noteiktajā kārtībā sniegt informāciju par Nolikumu.

8.2.4. Vērtēt pretendētus un to iesniegtos piedāvājumus saskaņā ar Likumu, citiem normatīvajiem aktiem un šo Nolikumu, izvēloties piedāvājumu vai pieņemt lēmumu par iepirkuma izbeigšanu, neizvēloties nevienu piedāvājumu.

9. PRETENDENTA TIESĪBAS UN PIENĀKUMI

9.1. Pretendenta tiesības:

9.1.1. Apvienoties grupā ar citiem pretendentiem un iesniegt vienu kopēju piedāvājumu.

9.1.2. Iesniedzot piedāvājumu, pieprasīt apliecinājumu, ka piedāvājums ir saņemts.

9.1.3. Pirms piedāvājuma iesniegšanas termiņa beigām grozīt vai atsaukt iesniegto piedāvājumu.

9.2. Pretendenta pienākumi:

9.2.1. Sagatavot piedāvājumu atbilstoši Nolikuma prasībām.

9.2.2. Sniegt patiesu informāciju.

9.2.3. Sniegt atbildes uz iepirkuma komisijas pieprasījumiem par papildu informāciju, kas nepieciešama piedāvājumu noformējuma pārbaudei, pretendentu atlasei, piedāvājumu atbilstības pārbaudei, salīdzināšanai un vērtēšanai.

9.2.4. Segt visas izmaksas, kas saistītas ar piedāvājumu sagatavošanu un iesniegšanu.

10. NORMATĪVIE AKTI

10.1. Publisko iepirkumu likums.

Pielikumā:

- 1) 1.pielikums „Pieteikuma paraugs”.
- 2) 2.pielikums „Tehniskā specifikācija”.
- 3) 3.pielikums „Finanšu piedāvājuma forma”.

Iepirkuma komisijas priekšsēdētāja

Anna Aleksejeva

Pieteikums

Pretendents

(nosaukums)

Reģistrācijas Nr. _____

Juridiskā adrese

Nodokļu maksātāja (PVN) reģistrācijas Nr. _____

tālr. _____ fakss _____

e-pasts _____

Kontaktpersonas amats, vārds, uzvārds, tālr.

Bankas rekvizīti

tā direktora (vadītāja, valdes priekšsēdētāja) ar paraksta tiesībām
_____ (vārds, uzvārds) personā, ar šī pieteikuma iesniegšanu
piesakās piedalīties iepirkumā „**Par datorgaldu un datorkrēslu iegādi**”, identifikācijas numurs
JAK 2011/1, piekrīt visiem noteikumu nosacījumiem, apņemas ievērot un pildīt visas tā prasības
un

apliecina, ka:

- 1) nav pasludināts pretendenta maksātnespējas process (izņemot gadījumu, kad maksātnespējas procesā tiek piemērota sanācija vai cits līdzīga veida pasākumu kopums, kas vērsts uz parādnieka iespējamā bankrota novēršanu un maksātnespējas atjaunošanu), nav apturēta vai pārtraukta pretendenta saimnieciskā darbība, nav uzsākta tiesvedība par pretendenta bankrotu vai līdz līguma izpildes paredzamajam beigu termiņam pretendents būs likvidēts;
- 2) pretendentam nav nodokļu tajā skaitā valsts sociālās apdrošināšanas obligāto iemaksu parādu, kas kopsummā pārsniedz LVL 100.00 Latvijā vai valstī, kurā tas reģistrēts.

(datums)

(amats)

(paraksts)

(paraksta atšifrējums)

Z.V.

Tehniskā specifikācija

Datorgalds:

materiāls	Laminēta skaidu plate
Lamināta krāsa	Gaišais buks
Savienojumi	Virsmā pie sānu malām bez pārlaidumiem (jo uzstādot galdi saskrūvēties kopā)
Atbalsts uz grīdas	Plastmasas paliktņi

Skice un izmēri:

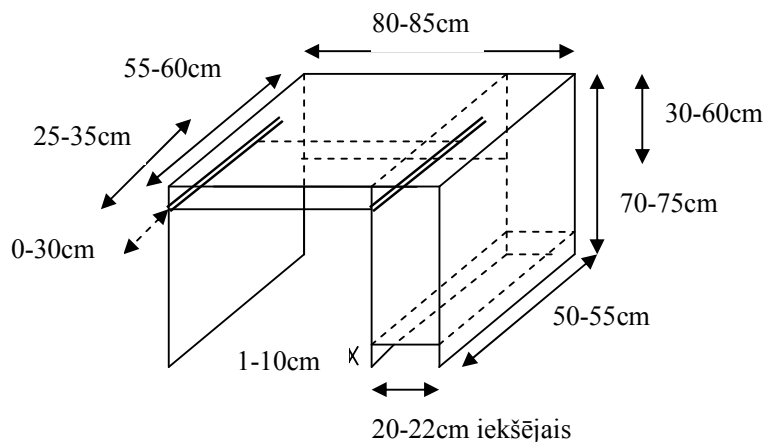

Datorkrēsls:

Izmantošana	Skolā!, kopā ar datorgaldu
Krāsa	Pelēka vai tumši zaļa (vēlams)
Apdares materiāls	Mēbeļu audums vai mākslīgā āda
Roku balsti	Var nebūt
Mehānisms ar augstuma regulāciju	Skrūve vai lifts
Atbalsts uz grīdu	Ritenīši ar mīkstām virsmām
Stiprinājumi	Skrūvju stiprinājumi apstrādāti ar pretatskrūvēšanās pastu (vai pielietots cits pretatskrūvēšanās risinājums)
Izturība	Paredzēti lietotājiem līdz 80kg
Muguras atbalsts	Ne īsāks par 40cm
Platums	Nepārsniedz 55cm

3.pielikums
iepirkuma nolikumam
„Par datorgaldu un datorkrēsli”
ID: Nr. JAK 2011/1

Finanšu piedāvājums

Nr.p .k.	Preces nosaukums	Vienas vienības cena, Ls bez PVN	Vienību skaits, gab.	Summa, Ls bez PVN
1	datorgalds		35	
2	datorkrēsli		35	
Summa kopā (Ls bez PVN)				
PVN, Ls				
Summa kopā (Ls ar PVN)				